

記号凡例 ↑高さ ↔巾 ↗奥行 ※厚み ∅直径 ≡重量 ≠使用材 ★取寄せ扱い品

落とし棒(プレーン丸棒)

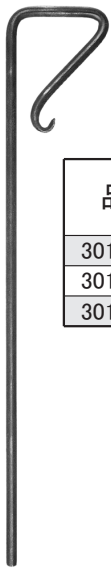

品番	∅	↑	↔	≡
	mm	mm	mm	kg
301.07.013	●φ12	700	120	0.90
301.07.015	●φ16	700	135	1.52
301.07.016	●φ20	700	140	2.43

品番	∅	↑	↔	≡
	mm	mm	mm	kg
302.07.013	●φ12	700	150	0.93
302.07.015	●φ16	700	160	1.66
302.07.016	●φ20	700	165	2.58

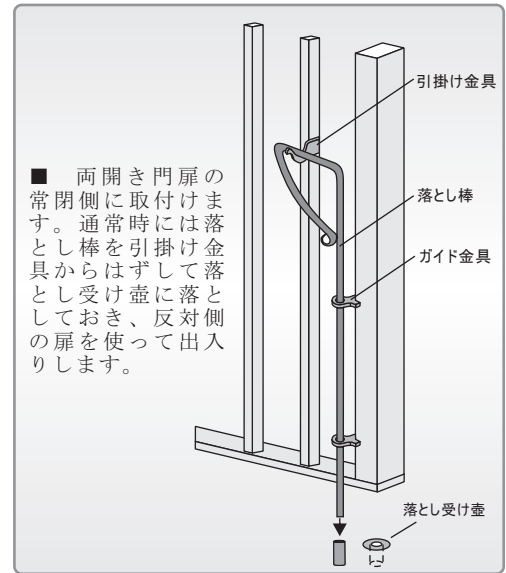

ガイド金具

引掛け金具

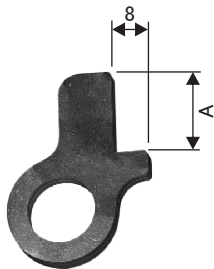

品番	適合材	※	↑	↔	A	≡
	mm	mm	mm	mm	mm	kg
351.04.013	φ12	6	47	32	22	0.03
353.04.015	φ16	6	56	37	27	0.04
354.04.016	φ20	6	60	41	27	0.05



355.04.000

↑ 26mm
↔ 65mm
※ 8mm
≡ 0.04kg

落とし受け壺

ステンレス落とし棒、関連パーツ



772.04.000

ステンレス加工
適合材 φ12mm
※ 1.5mm
↑ 31.5mm
↔ 40mm
≡ 0.01kg



落とし受け(床埋込)

品番	適合材	↑	∅	※	≡
	mm	mm	mm	mm	kg
397.04.013	●12	50	20	3	0.06
397.04.015	●16	50	25	4	0.10
397.04.016	●20	50	27	3	0.09



769.04.000

ステンレス加工
●12mm
↑ 496mm
↔ 58mm
≡ 0.48kg



770.04.000

■ 25X6 mm
↑ 360mm
↔ 25mm
↗ 31mm
≡ 0.49kg



3個入り

771.04.000

↔ φ23mm
※ 9mm
≡ @0.024kg

※ カタログ記載の数値・イメージと実物は多少の差異がある場合があります。

※ ご注文の際には、必ず在庫と納期をお問合わせください。

※ パーツは無塗装品です。